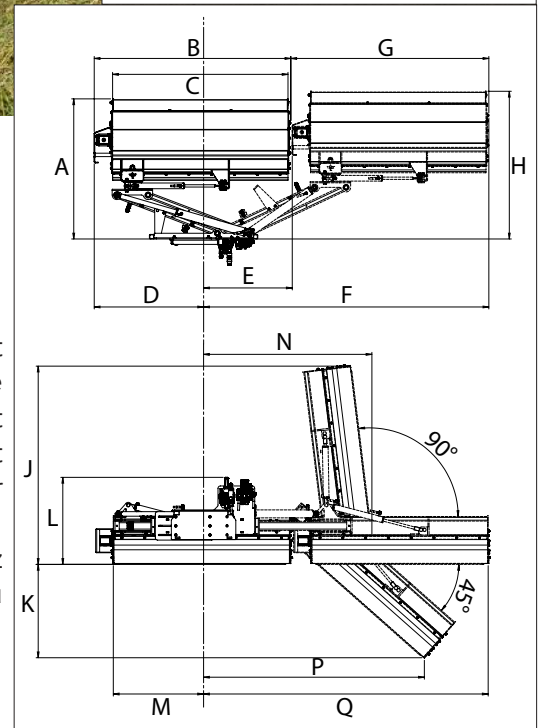

SCHLEGELMÄHER MIT SEITENSCHIEBER

<http://tiny.cc/flailmowerside>

MERKMALE & VORZÜGE

- Hydraulische Seitenverschiebung und Winkelkontrolle
- Leistungstarkes Anbaugerät
- Mit hydraulischem Direktantriebmotor

Nutzen Sie den hydraulisch angetriebenen Schlegelmäher mit Seitenverschiebung für grobe Sträucher und Unkraut und schauen Sie sich an was er leisten kann! Die Hochleistungskonstruktion, vereint mit der Kraft und Stabilität einer MultiOne Maschine ist perfekt geeignet für die Bearbeitung von Hängen, Mulchen in Parks an anderen schwer zu erreichbaren Orten.

Merkmale: 1) Standard linearer Frontschlegelmäher 2) Längenversatz (174 cm / 68,5 in). 3) Bis zu 45°-geneigter Grabenmäher 4) Bis zu 90°-geneigter Heckenmäher.

Eine große Auswahl an Schneidmessern ist erhältlich.

Anmerkung: Der Teleskoparm mit Schwimmstellung wird benötigt.

Abmessungen (mm / in)

Mod.	A	B	C	D	E	F	G	H	J	K	L	M	N	P	Q
110	1230 48.4	1276 50.2	1090 42.9	960 37.8	778 30.6	2054 80.9	1738 68.4	1297 51	1294 51	526 20.7	764 30	792 31.2	1477 58.1	1592 62.7	2148 84.6
125	1230 48.4	1426 56.1	1240 48.8	960 37.8	778 30.6	2204 86.8	1738 68.4	1297 51	1443 56.8	626 24.6	764 30	792 31.2	1477 58.1	1704 67.1	2298 90.5

Modell	Schnittbreite	Anzahl Schneiden	Rotationswinkel	Max. Seitenversatz	Gewicht	Artikelnr.
110	110 cm (43.3 in)	20	+90° / - 45°	174 cm (68.5 in)	277 kg (610 lbs)	C890594
125	125 cm (49.2 in)	24	+90° / - 45°	174 cm (68.5 in)	300 kg (662 lbs)	C890595

Kompatibilität	1.1	2.3	4.2	5.2	5.3 7.2	6.3	7.3	8.4	9.5	9.6	10.8 10.9	6.3SD	7.3SD 8.4SD	9.5SD	12.4*	EZ
Modell																
110																
125																

(*) C890025 adapter required

Sehr kompatibel

Kompatibel

Nicht kompatibel