

ZWISCHENREIHENMÄHER

<http://tiny.cc/interrow>

MERKMALE & VORZÜGE

- Integriertes Stoßdämpfersystem
- Abriebsfeste Verkleidung
- Schwimmende Lagerung

Der Zwischenreihenmäher ist entworfen worden um unzugängliche Stellen zwischen Weinstockreben, Bäumen, Leitplanken, Verkehrszeichen und anderen Hindernissen zu mähen. Die schwimmende Lagerung erlaubt es der Schnittscheibe sich an die Begebenheiten der Untergrundumrisse anzupassen. Dieses Werkzeug liefert eine herausragende Produktivität und ein einheitliches Schnittergebnis. Die Schnittscheibe des Zwischenreihenmähers kann nach rechts versetzt werden. Das verbaute Hydraulikventil verhindert eine versehentliche Umkehrung der Drehrichtung.

Anmerk.: Teleskoparm mit Schwimmstellung benötigt

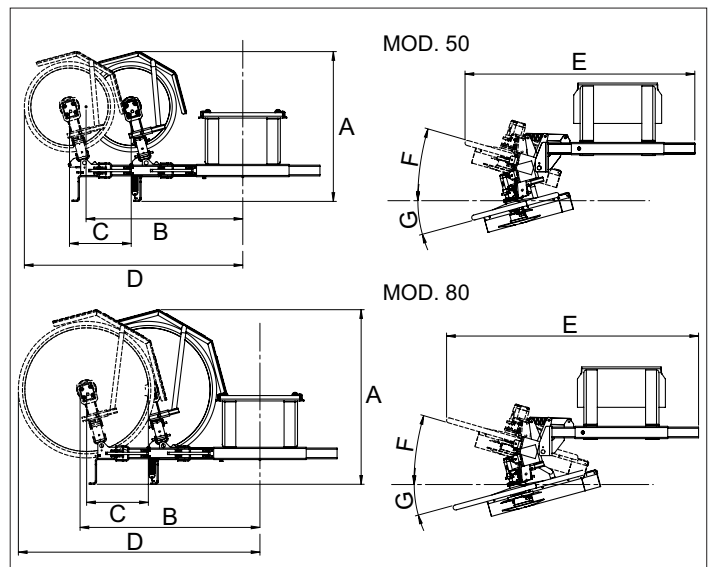

	Abmessungen (mm/in)						
	A	B	C	D	E	F	G
Mod. 50	971 38.2	1016 40	400 15.7	1416 55.7	1489 58.6	16°	15°
Mod. 80	1132 44.6	1166 45.9	400 15.7	1566 61.6	1633 64.3	16°	15°

Modell	Durchmesser Schnittscheibe	Max. Seitenversatz	Anzahl Klingen	Gewicht	Artikelnr.
50	48 cm (18.9 in)	40 cm (15.7 in)	2	108 kg (238 lbs)	C890705
80	80 cm (31.5 in)	40 cm (15.7 in)	2	115 kg (254 lbs)	C890706

Kompatibilität	1.1	2.3	4.2	5.2	5.3 7.2	6.3	7.3	8.4	9.5	9.6	10.8 10.9	6.3SD	7.3SD 8.4SD	9.5SD	12.4*	EZ
Modell																
50																
80																

(*) C890025 adapter required

Sehr kompatibel

Kompatibel

Nicht kompatibel